

ULINE H-3472

SANITAIRE® COMPACT CANISTER VACUUM

1-800-295-5510
uline.com

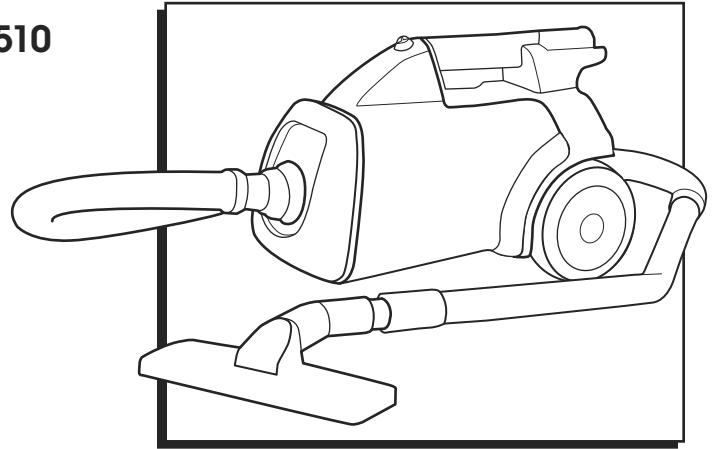

SAFETY



NOTE: When using an electrical appliance, basic precautions should always be followed, including the following: **READ ALL INSTRUCTIONS BEFORE USING THIS VACUUM CLEANER.**



WARNING! To reduce the risk of fire, electric shock, or injury:

- Do not use outdoors or on wet surfaces.
- Do not leave vacuum cleaner when plugged in. Turn off the switch and unplug the electrical cord when not in use and before servicing.
- Do not allow to be used as a toy. Close attention is necessary when used by or near children.
- Use only as described in this manual. Use only the manufacturer's recommended attachments.
- Do not use with damaged cord or plug. If vacuum cleaner is not working as it should, has been dropped, damaged, left outdoors, or dropped into water, return it to a service center before using.
- Do not pull or carry by cord, use cord as a handle, close door on a cord, or pull cord around sharp edges or corners. Do not run vacuum cleaner over cord. Keep cord away from heated surfaces.
- Do not use extension cords or outlets with inadequate current-carrying capacity.
- Turn off all controls before unplugging.
- Do not unplug by pulling on cord. To unplug, grasp the plug, not the cord.
- Do not handle plug or vacuum with wet hands.
- Do not put any object into openings. Do not use with any opening blocked; keep free of dust, lint, hair or anything that may reduce airflow.
- This vacuum cleaner creates suction and contains a revolving brush roll. Keep hair, loose clothing, fingers and all parts of the body away from openings and moving parts.
- Do not place cleaner on furniture or stairs as the brush roll may cause damage.
- Do not vacuum anything that is burning or smoking, such as cigarettes, matches, or hot ashes.
- Do not use without dust bag or filter(s) in place.
- Belt pulleys can become hot during normal use. To prevent burns, avoid touching the belt pulley when servicing the drive belt.
- Use extra care when cleaning on stairs.
- Do not use to pick up flammable or combustible liquids such as gasoline, or use in areas where they may be present.
- Store your cleaner indoors in a cool, dry area.
- Keep your work area well lighted.
- Unplug electrical appliances before vacuuming them.
- Do not oil the motor or the brush roll. The motor and brush roll are permanently sealed and lubricated.



CAUTION! THIS APPLIANCE MUST BE GROUNDED. If it should malfunction or break down, grounding provides a path of least resistance for electrical current to reduce the risk of electric shock.



NOTE: The appliance is equipped with a cord having an equipment-grounding conductor and grounding plug. The plug must be plugged into an appropriate outlet that is properly installed and grounded in accordance with all local codes and ordinances.

ASSEMBLY



CAUTION! Fully assemble the cleaner before using. Make sure on/off switch is in the off position before plugging in.

1. Snap the hose into the inlet in the bag cover of the canister. The hose can be released by depressing the two release buttons. (See Figure 1)

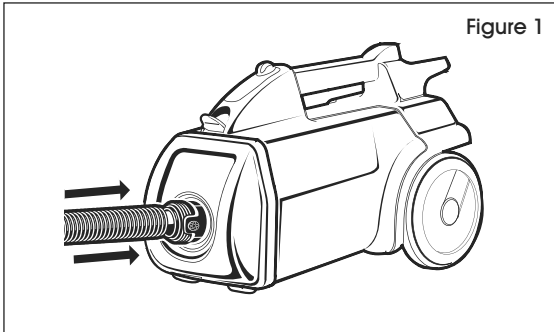

2. The power cord is stored on the bottom of the canister by wrapping around the cord hooks. The front hook swivels to provide a quick release feature. (See Figure 2)

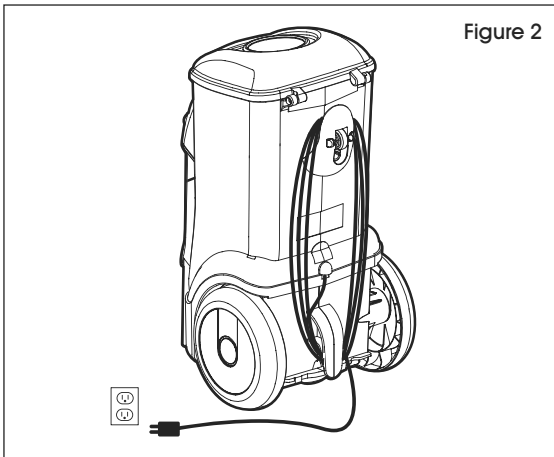

3. The shoulder strap snaps into the handle in two locations. (See Figure 3)

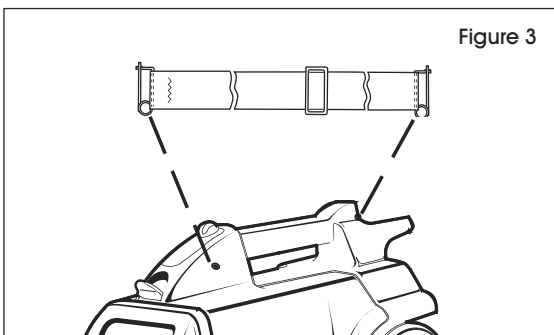

4. Twist the slip ring (A) to adjust the amount of suction. The tool caddy (B) holds the upholstery tool (C), the dusting brush (D) and the crevice tool (E). (See Figure 4)

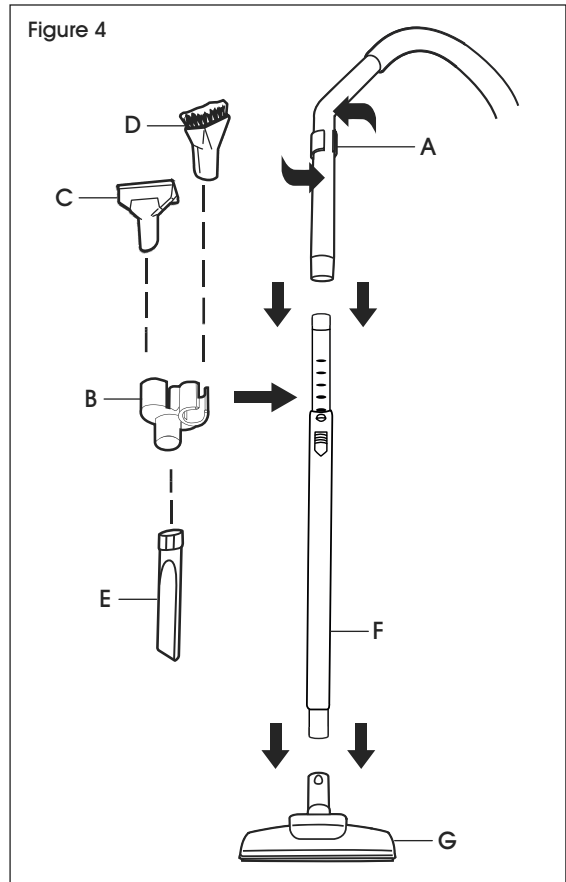

5. Telescopic wand (F) adjusts to different cleaning heights. The combination floor tool (G) works on both carpet and hard surfaces by moving the lever on the floor tool head to either the carpet or bare floor position. (See Figure 4)
6. The crevice tool can also be stored in the handle (H). (See Figure 5)

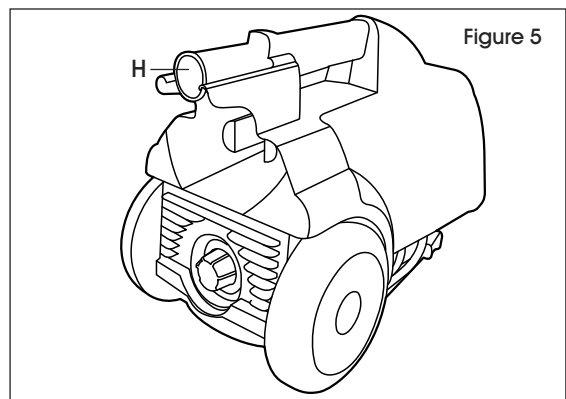

OPERATION

1. Locate the on/off switch on the top of the canister, in front of the handle. (See Figure 6)

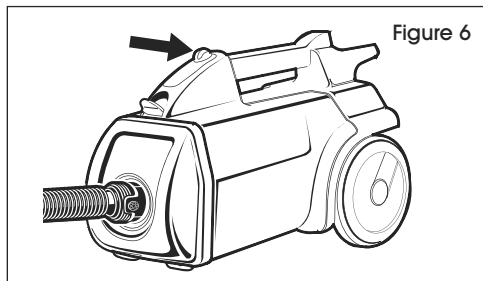

2. Press with hand or foot once to turn on. Press again to shut off.

AUTOMATIC MOTOR SHUT-OFF

To protect from overheating, this vacuum cleaner is equipped with a thermostat which automatically shuts off the motor if it overheats. If overheating occurs complete the following steps:

1. Turn off the switch and unplug the cleaner.
2. Check the hose for clogs, the bag to see if it needs to be changed or if the filter needs to be cleaned or replaced.
3. If the cleaner does not resume operation within 30 minutes, contact Uline customer service at 1-800-295-5510.

MAINTENANCE

CHANGING DUST BAG



CAUTION! Turn off vacuum and unplug the electrical cord before changing the dust bag or cleaning the motor filter. Never operate the vacuum cleaner without the dust bag or filter.

1. Open the bag cover by pushing down on the latch. (See Figure 7)

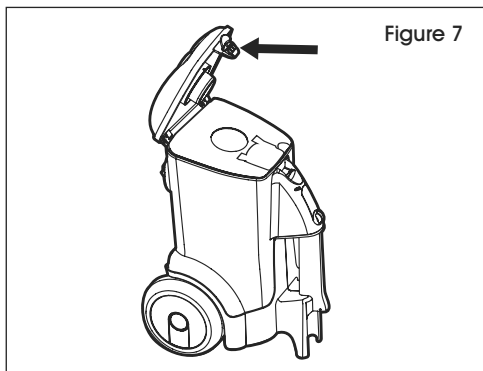

2. Fold bag closure flap down and push behind the rubber seal. (See Figure 8)

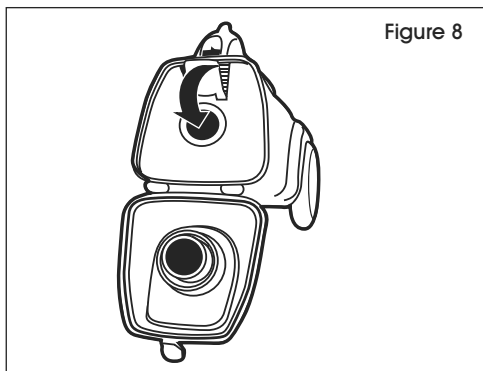

3. Insert finger into upper left notch and pull to remove bag. (See Figure 9)

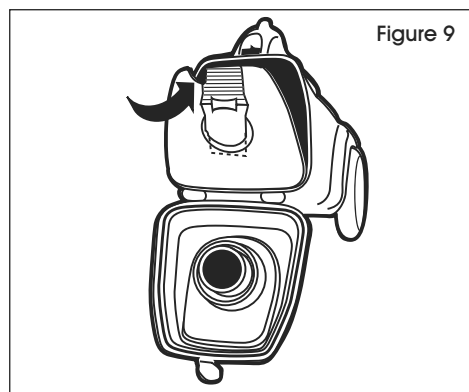

4. Check motor filter. If necessary, replace or clean by rinsing under warm water. Install when completely dry. (See Figure 10)

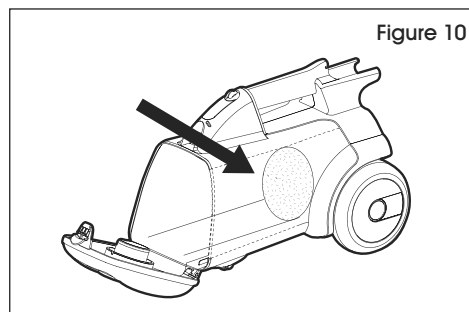

MAINTENANCE CONTINUED

5. Open bag folds slightly. Place bag in the cleaner. Tuck bag corners under collar. Close bag cover making sure it latches completely. (See Figure 11)

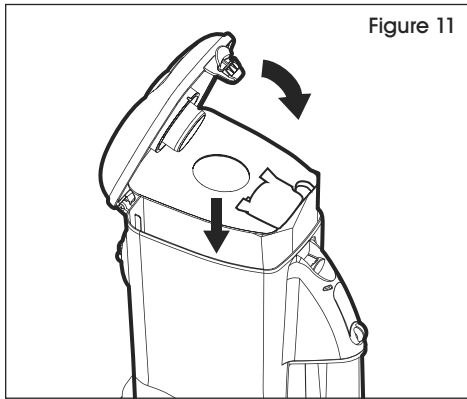

ROUTINE MAINTENANCE

DAILY

1. **Dust Bag** – Before each use, check the disposable paper dust bag and replace if full or nearly full.
2. **Supply Cord and Plug** – Check supply cord and plug for any cuts or damage. If damaged, have the supply cord and plug assembly replaced by a qualified Sanitaire repair center.
3. **Motor** – If there are unusual sounds or if poor performance occurs, the motor should be inspected immediately by a qualified Sanitaire repair center.

MONTHLY

1. **Cleaning** – Inspect and clean the vacuum.
2. **Electrical** – Inspect the cord assembly for wear.
3. **Motor** – A qualified Sanitaire repair center should make a routine check of the motor every 6 months. Inspect the motor immediately if there are any unusual sounds or if poor performance occurs.

TROUBLESHOOTING

OPERATING ISSUE	RECOMMENDATIONS
There is little or no suction.	<ol style="list-style-type: none"> 1. Twist the slip ring to adjust the amount of suction. Cover the holes in the wand to increase suction. (See Page 2) 2. There may be a clog in the hose. 3. Take the hose and wand apart and remove the clog. 4. Open the lid. Ensure that the paper bag is not full and is correctly positioned. If full, replace bag.
Vacuum turns off while in use.	<ol style="list-style-type: none"> 1. The vacuum may turn off due to overheating. Turn off the switch and unplug. 2. Check to make sure there are no clogs, the bag is not full and that the filter does not need to be changed. Replace or clean parts if needed. 3. If vacuum does not resume operation after 30 minutes, contact Uline customer service at 1-800-295-5510.
Vacuum has a burning smell.	<ol style="list-style-type: none"> 1. Check to see if cord is damaged or if there is a clog in hose.
Vacuum does not clean carpet.	<ol style="list-style-type: none"> 1. Be sure hose is securely on the vacuum. 2. Check hose for clogs.



ULINE H-3472

800-295-5510

uline.mx

SANITAIRE® ASPIRADORA CON DEPÓSITO COMPACTO

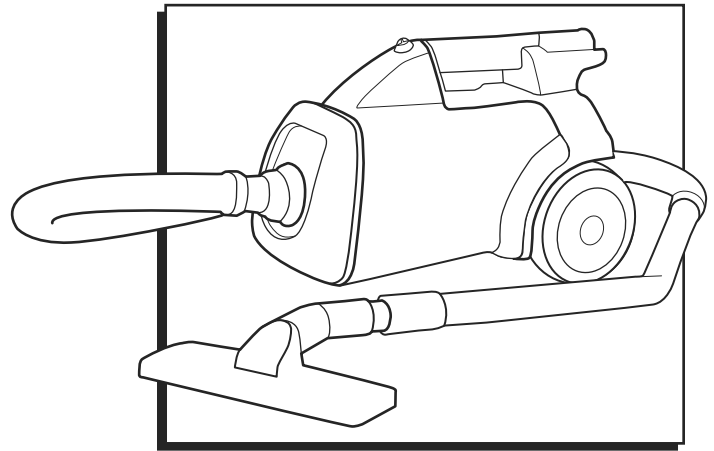

SEGURIDAD



NOTA: Hay ciertas precauciones básicas que deben seguirse al utilizar un electrodoméstico, incluyendo las siguientes: **LEA TODAS LAS INSTRUCCIONES ANTES DE USAR ESTA ASPIRADORA.**



¡ADVERTENCIA! Para reducir el riesgo de incendio, descarga eléctrica o lesiones:

- No usar en exteriores o en superficies mojadas.
- No deje la aspiradora desatendida mientras esté conectada a la electricidad. Apague el interruptor y desenchufe el cable cuando no esté en uso y antes de darle mantenimiento.
- No permita que se use como juguete. Preste especial atención cuando sea utilizada por o cerca de niños.
- Utilícela sólo tal como se describe en este manual. Utilice sólo los accesorios recomendados por el fabricante.
- No use con el cable o el enchufe dañados. Si la aspiradora no funciona como debiera, se ha caído, dañado, dejado en exteriores o caído en el agua, regrésela al centro de servicios antes de usarla.
- No debe: jalar o sostener por el cable, usar el cable como asa, cerrar la puerta sobre el cable ni jalar el cable alrededor de bordes o esquinas cortantes. No pase la aspiradora sobre el cable. Mantenga el cable lejos de superficies calientes.
- No utilice extensiones eléctricas o contactos con la capacidad inadecuada de conducción de corriente.
- Apague todos los controles antes de desenchufar.
- No desenchufe jalando del cable. Para desenchufar, agarre el enchufe, no el cable.
- No toque el enchufe ni la aspiradora con las manos mojadas.
- No coloque ningún objeto en las aberturas. No lo use con las aberturas bloqueadas; manténgalo libre de polvo, pelusa, pelo y cualquier cosa que pueda reducir el flujo de aire.
- Esta aspiradora crea succión y contiene un rodillo de cepillo giratorio. Mantenga el cabello, la ropa suelta, los dedos y todas las partes del cuerpo alejados de las aberturas y piezas móviles.
- No coloque la aspiradora sobre muebles o escaleras ya que el rodillo de cepillo puede causar daños.
- No aspire nada que esté ardiendo o humeando, como cigarrillos, fósforos o cenizas calientes.
- No use si la bolsa o los filtros de polvo no están en su lugar.
- Las poleas de la correa pueden calentarse durante el uso normal. Para evitar quemaduras, no toque la polea de la correa cuando cambie la correa de transmisión.
- Tenga especial cuidado al limpiar sobre escaleras.
- No la use para aspirar líquidos inflamables o combustibles, tales como gasolina, ni la use en áreas donde estos puedan estar presentes.
- Guarde su aspiradora bajo techo en un lugar fresco y seco.
- Mantenga bien iluminada su área de trabajo.
- Desconecte los aparatos eléctricos antes de aspirarlos.
- No ponga aceite en el motor ni en el rodillo de cepillo. El motor y el rodillo de cepillo están permanentemente sellados y lubricados.



¡PRECAUCIÓN! ESTE ELECTRODOMÉSTICO DEBE ESTAR ATERRIZADO. Si llegase a funcionar mal o se descompone, el aterrizado proporciona la ruta de menor resistencia para la corriente eléctrica para reducir el riesgo de descarga eléctrica.



NOTA: El electrodoméstico está equipado con un cable que tiene un conductor de aterrizado y un enchufe de aterrizado. El enchufe debe conectarse en un contacto que esté instalado y aterrizado apropiadamente y de acuerdo con todos los códigos y ordenanzas locales.

ENSAMBLE



¡PRECAUCIÓN! Ensamble completamente la aspiradora antes de utilizarla. Asegúrese de que el interruptor "on/off" esté en la posición "off" antes de enchufarla.

1. Inserte a presión la manguera en la toma que se encuentra en la tapa del depósito de la bolsa. La manguera se puede quitar oprimiendo los dos botones de liberación. (Vea Diagrama 1)

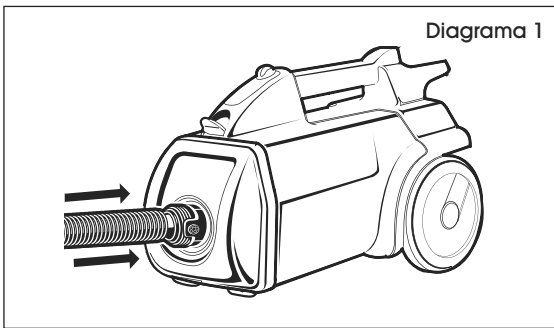

2. El cable de alimentación se almacena en la parte inferior del depósito, enrollándolo alrededor de los ganchos para el cable. El gancho delantero gira para proporcionar una característica de liberación rápida. (Vea Diagrama 2)

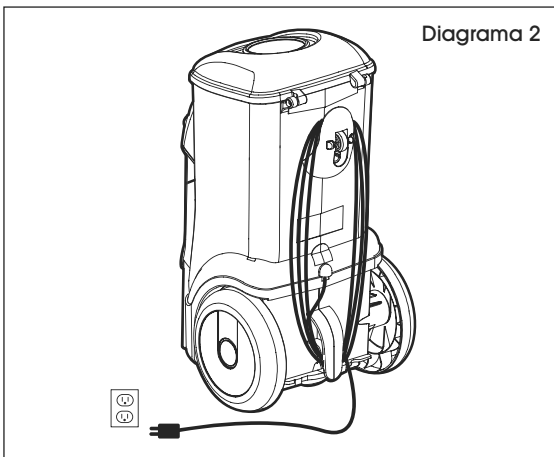

3. La correa para el hombro se inserta en dos ubicaciones del mango. (Vea Diagrama 3)

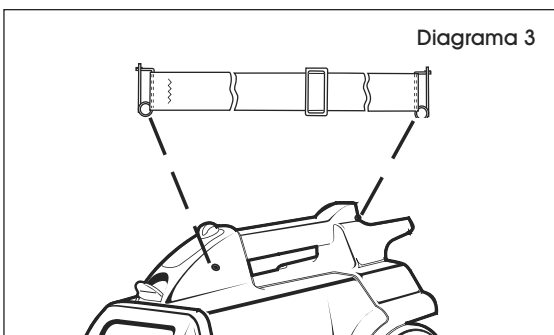

4. Gire el anillo deslizante (A) para ajustar la intensidad de succión. El porta accesorios (B) sostiene el accesorio para tapicería (C), el cepillo para polvo (D) y el accesorio esquinero (E). (Vea Diagrama 4)

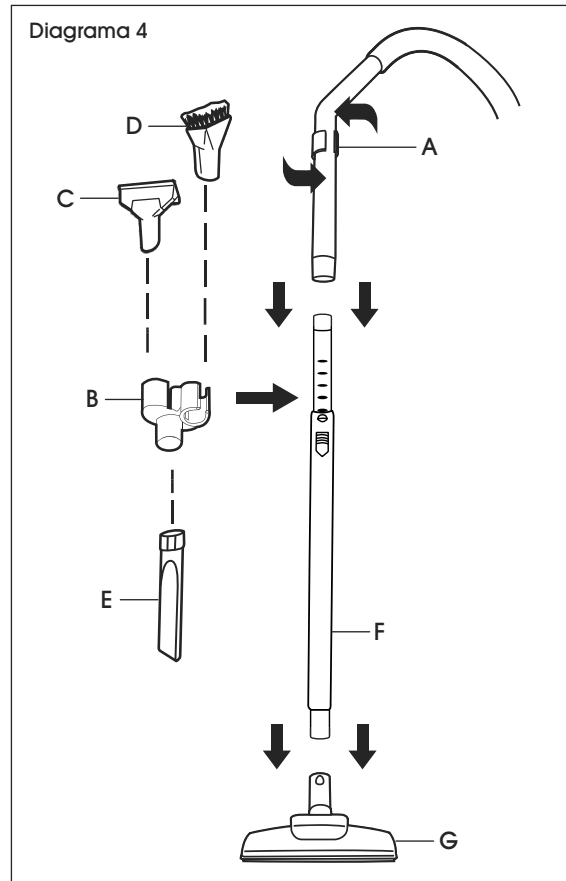

5. La extensión telescópica (F) se ajusta a diferentes alturas para limpiar. La combinación de la herramienta para piso (G) trabaja tanto en alfombras como en superficies duras moviendo la manivela en la herramienta para piso ya sea en la posición para alfombras o para suelo duro. (Vea Diagrama 4)
6. El accesorio esquinero también se puede almacenar en el mango (H). (Vea Diagrama 5)

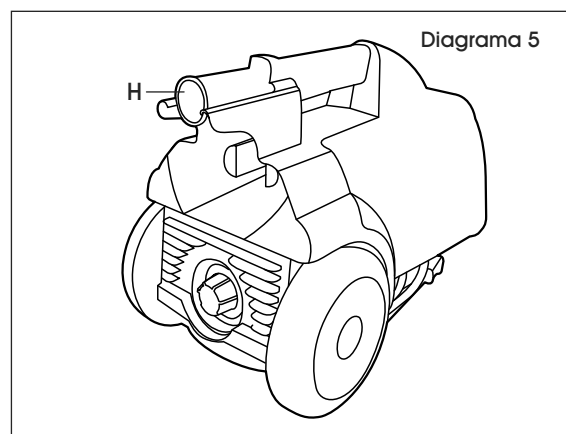

OPERACIÓN

1. Ubique el interruptor "on/off" que se encuentra en la parte superior del depósito, frente al mango. (Vea Diagrama 6)

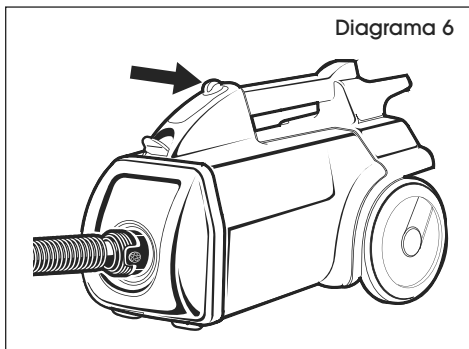

2. Presione una vez con el pie o la mano para encender. Vuelva a presionar para apagar.

APAGADO AUTOMÁTICO DEL MOTOR

Como protección contra el sobrecalentamiento, esta aspiradora está equipada con un termostato que apaga automáticamente el motor si se sobrecalienta. Si esto ocurre, realice los siguientes pasos:

1. Apague el interruptor y desenchufe la aspiradora.
2. Revise si la manguera está tapada, si hay que cambiar la bolsa o si el filtro necesita limpieza o debe remplazarse.
3. Si la aspiradora no vuelve a funcionar después de 30 minutos, póngase en contacto con la línea de Servicio a Clientes de Uline al: 800-295-5510.

MANTENIMIENTO

CÓMO CAMBIAR LA BOLSA DE POLVO



¡PRECAUCIÓN! Apague la aspiradora y desenchufe el cable de alimentación antes de cambiar la bolsa de polvo o limpiar el filtro del motor. Nunca ponga en funcionamiento la aspiradora si no tiene instalados el filtro o la bolsa para el polvo.

1. Abra la tapa de la bolsa presionando la traba. (Vea Diagrama 7)

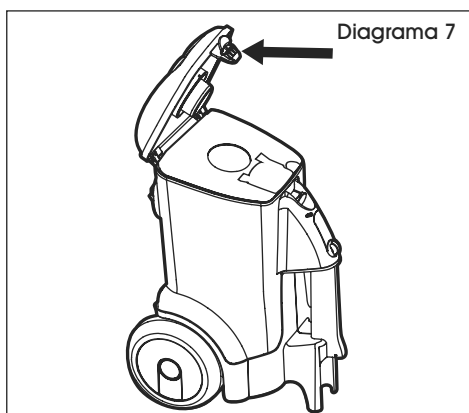

2. Doble la solapa de cierre de la bolsa y empuje por detrás del sello de goma. (Vea Diagrama 8)

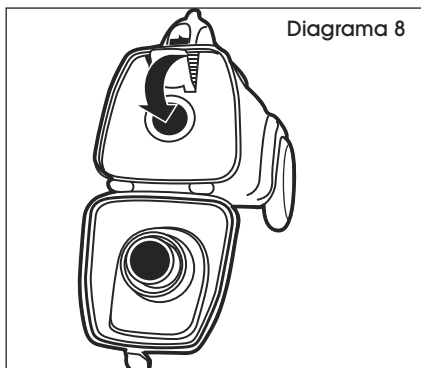

3. Inserte el dedo en la ranura superior izquierda y jale para extraer la bolsa. (Vea Diagrama 9)

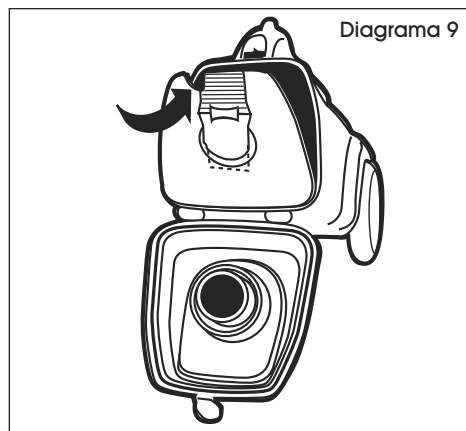

4. Revise el filtro del motor. Si es necesario, cámbielo o límpielo enjuagando con agua tibia. Instálelo cuando se haya secado completamente. (Vea Diagrama 10)

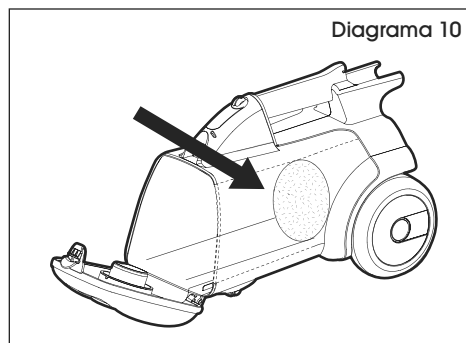

CONTINUACIÓN DE MANTENIMIENTO

5. Abra ligeramente los pliegues de la bolsa. Coloque la bolsa en la aspiradora. Meta las esquinas de la bolsa debajo del collar. Cierre la tapa de la bolsa comprobando que se trabe completamente. (Vea Diagrama 11)

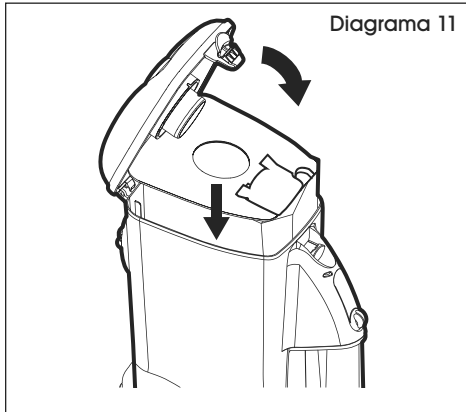

MANTENIMIENTO DE RUTINA

DIARIO

1. **Bolsa para Polvo** – Antes de cada uso, revise la bolsa de papel para polvo desechable y reemplácela cuando llena o casi llena.
2. **Cable de Electricidad y Enchufe** – Revise si hay signos de desgaste o daños en el cable de electricidad y enchufe. Si hubiera daños, el cable de electricidad y enchufe tienen que ser reemplazados por un centro calificado de reparaciones Sanitaire.
3. **Motor** – Si notara sonidos inusuales o un mal desempeño, el motor debe ser revisado inmediatamente por un centro calificado de reparaciones Sanitaire.

MENSUAL

1. **Limpieza** – Revise y limpie la aspiradora.
2. **Eléctrico** – Revise la condición del cable debido al desgaste.
3. **Motor** – Un centro calificado de reparaciones Sanitaire debería hacer una revisión de rutina cada 6 meses. Si notara sonidos inusuales o un mal desempeño inspeccione el motor inmediatamente.

SOLUCIÓN DE PROBLEMAS

PROBLEMA DE FUNCIONAMIENTO	RECOMENDACIONES
La aspiradora tiene poca o ninguna succión.	<ol style="list-style-type: none">1. Gire el anillo colector para ajustar el nivel de succión. Cubra los agujeros en la vara para aumentar la succión. (Vea Página 2)2. Es posible que haya un atasco en la manguera.3. Desarme la manguera y extensión y retire el atasco.4. Abra la tapa. Asegúrese de que la bolsa de papel no esté llena y que esté correctamente ubicada. Reemplace la bolsa cuando esté llena.
La aspiradora se apaga mientras está en funcionamiento.	<ol style="list-style-type: none">1. La aspiradora puede apagarse si se sobrecalienta. Apague el interruptor y desenchufe la máquina.2. Asegúrese de que no hay atascos, de que la bolsa no está llena y de que no haya que cambiar el filtro. Reemplace o limpie las partes si fuera necesario.3. Si la aspiradora no vuelve a funcionar después de 30 minutos, llame a la línea de Servicio a Clientes de Uline al 800-295-5510.
La aspiradora despidе olor a quemado.	<ol style="list-style-type: none">1. Revise si el cable está dañado o si hay un atasco en la manguera.
La aspiradora no limpia la alfombra.	<ol style="list-style-type: none">1. Asegúrese de que la manguera esté bien puesta en la aspiradora.2. Revise que no haya atascos en la manguera.

ULINE

800-295-5510
uline.mx

ULINE H-3472

SANITAIRE^{MD} – ASPIRATEUR TRAÎNEAU COMPACT

1-800-295-5510

uline.ca

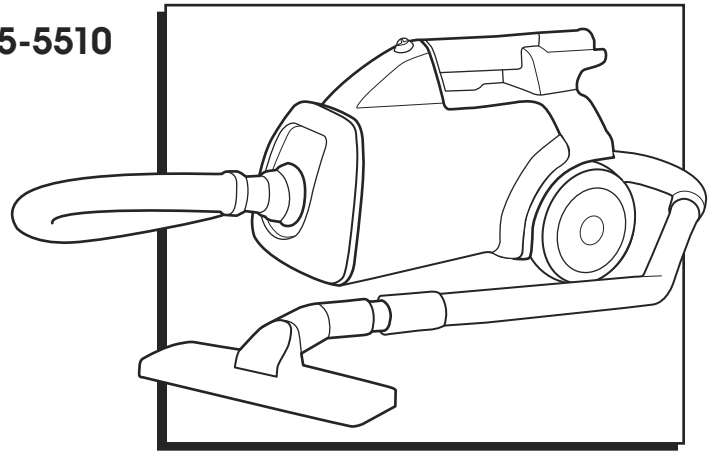

SÉCURITÉ



REMARQUE : Lorsque vous utilisez un appareil électrique, vous devez toujours prendre des précautions fondamentales, notamment les suivantes : **LISEZ TOUTES LES INSTRUCTIONS AVANT D'UTILISER CET ASPIRATEUR.**



AVERTISSEMENT! Pour réduire le risque d'incendie, d'électrocution ou de blessure :

- Ne l'utilisez pas à l'extérieur ou sur des surfaces humides.
- Ne laissez pas l'aspirateur sans surveillance lorsqu'il est branché. Éteignez l'aspirateur et débranchez le cordon d'alimentation lorsque l'aspirateur n'est pas en service et avant tout entretien.
- L'aspirateur ne doit pas être utilisé comme jouet. Soyez particulièrement attentif lorsque l'appareil est utilisé par ou à proximité d'enfants.
- Utilisez l'aspirateur uniquement selon les instructions de ce manuel. N'utilisez que les accessoires recommandés par le fabricant.
- N'utilisez jamais l'aspirateur si le cordon ou la fiche est endommagé. Si l'aspirateur ne fonctionne pas comme il le devrait, s'il a été échappé, s'il est endommagé, s'il a été laissé à l'extérieur ou s'il est tombé dans l'eau, retournez-le à un centre de service avant de l'utiliser.
- Ne tirez pas sur ou ne transportez pas l'aspirateur par le cordon d'alimentation, n'utilisez pas le cordon comme poignée, ne fermez pas une porte sur le cordon et ne tirez pas le cordon sur des arêtes ou des coins coupants. Ne passez pas sur le cordon avec l'aspirateur. Gardez le cordon à l'écart des surfaces chaudes.
- N'utilisez aucune rallonge ou prise dont l'intensité de courant admissible est inadéquate.
- Désactivez toutes les commandes avant de débrancher l'aspirateur.
- Ne débranchez pas l'aspirateur en tirant sur le cordon. Pour le débrancher, tirez sur la fiche, pas sur le cordon d'alimentation.
- Ne manipulez pas la fiche ou l'aspirateur lorsque vos mains sont mouillées.
- N'insérez pas d'objets dans les ouvertures. N'utilisez pas l'aspirateur lorsque l'une ou plusieurs des ouvertures sont obstruées; maintenez-les exemptes de poussière, de peluche, de cheveux et de tout autre élément pouvant entraver la circulation d'air.
- Cet aspirateur produit de la succion et contient une brosse de battage rotative. Maintenez les cheveux, les vêtements amples, les doigts et toutes les autres parties du corps à l'écart des ouvertures et des pièces mobiles.
- Ne placez jamais l'aspirateur sur un meuble ou des marches, car la brosse de battage pourrait causer des dommages.
- N'aspirez aucun élément qui brûle ou produit de la fumée, tel que cigarettes, allumettes ou cendres chaudes.
- N'utilisez pas l'aspirateur si aucun sac à poussière ou filtre n'est installé.
- Les roues de courroie peuvent devenir chaudes durant l'utilisation normale. Afin d'éviter toute brûlure, évitez de toucher à la roue de courroie lors de l'entretien de la courroie d'entraînement.
- Soyez particulièrement prudent lorsque vous passez l'aspirateur dans des escaliers.
- N'utilisez pas l'aspirateur pour aspirer des liquides inflammables ou combustibles, tels que de l'essence et n'utilisez pas l'aspirateur dans les zones où ces produits peuvent être présents.
- Rangez votre aspirateur dans un endroit frais et sec.

SÉCURITÉ SUITE

- Maintenez votre aire de travail bien éclairée.
- Débranchez les appareils électriques avant de les nettoyer avec l'aspirateur.
- Ne graissez ni le moteur ni la brosse de battage. Le moteur et la brosse de battage sont scellés et graissés en permanence.



MISE EN GARDE! CET APPAREIL DOIT ÊTRE MIS À LA TERRE. En cas de défaillance ou de panne, la mise à la terre fournit un chemin de moindre résistance pour le courant électrique et réduit le risque d'électrocution.



REMARQUE : L'appareil est équipé d'un cordon muni d'un conducteur de protection et d'une fiche de mise à la terre. La fiche doit être insérée dans une prise correctement installée et mise à la terre conformément aux codes et ordonnances locaux.

ASSEMBLAGE



MISE EN GARDE! Assemblez complètement l'aspirateur avant de l'utiliser. Assurez-vous que l'interrupteur « on/off » (marche/arrêt) est à la position « off » (arrêt) avant de brancher l'aspirateur.

1. Enclenchez le boyau dans l'entrée du couvercle de sac du réservoir. Vous pouvez retirer le boyau en enfonçant les deux boutons de dégagement. (Voir Figure 1)

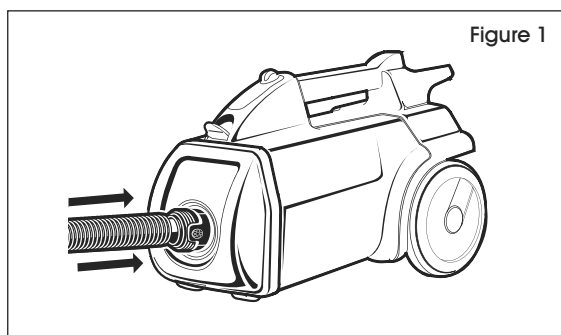

Figure 1

2. Le cordon d'alimentation est rangé sous le réservoir en l'enroulant autour des crochets à cordon d'alimentation. Le crochet avant tourne de façon à permettre le dégagement rapide du cordon. (Voir Figure 2)

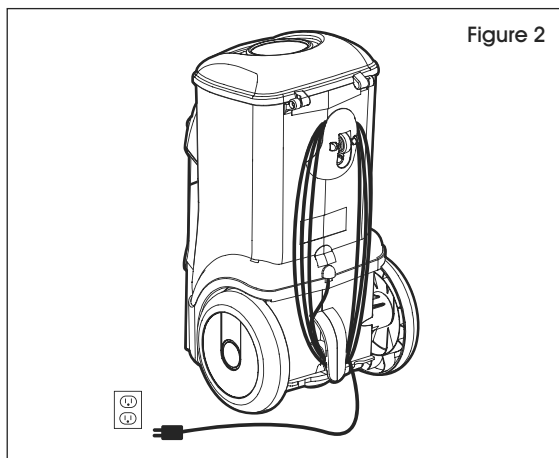

Figure 2

3. La bandoulière s'enclenche à deux endroits de la poignée. (Voir Figure 3)

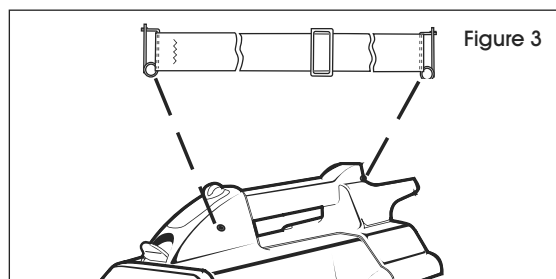

Figure 3

4. Tournez la bague rotative (A) pour régler la force d'aspiration. Le porte-accessoires (B) accueille le suceur à meubles (C), la brosse à épousseter (D) et le suceur plat (E). (Voir Figure 4)

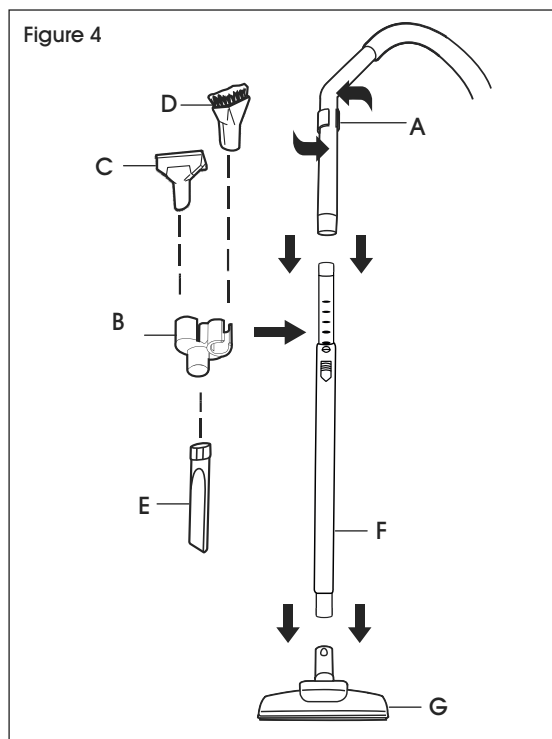
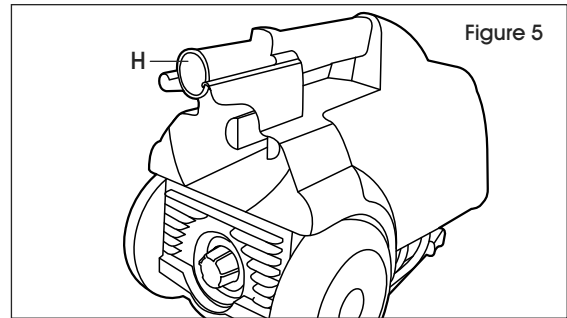

Figure 4

ASSEMBLAGE SUITE

5. Tube-rallonge télescopique (F) s'adapte à différentes hauteurs de nettoyage. La brosse à planchers combinée (G) convient aussi bien aux tapis qu'aux surfaces dures lorsque le levier se trouvant sur la tête de l'ensemble est positionné sur le réglage pour tapis ou planchers nus. (Voir Figure 4)
6. Le filtre HEPA facultatif s'enclenche sur le boîtier arrière. Le suceur plat peut aussi être rangé dans la poignée (H). (Voir Figure 5)



UTILISATION

1. Repérez l'interrupteur marche/arrêt sur le dessus du réservoir, en avant de la poignée. (Voir Figure 6)

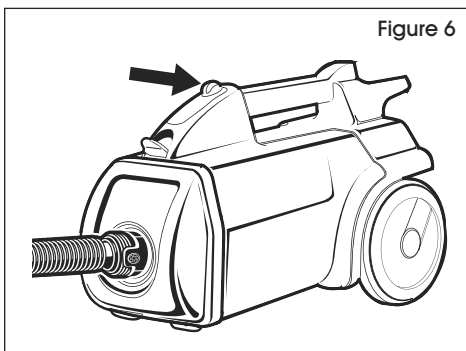

2. Appuyez dessus une fois avec la main ou le pied pour activer l'aspirateur. Appuyez de nouveau pour désactiver l'aspirateur.

ARRÊT AUTOMATIQUE DU MOTEUR

Afin de protéger le moteur contre la surchauffe, cet aspirateur est doté d'un thermostat qui éteint automatiquement le moteur en cas de surchauffe. Si une surchauffe se produit, exécutez les étapes suivantes :

1. Mettez l'interrupteur sur arrêt et débranchez l'aspirateur.
2. Vérifiez si le boyau est obstrué, si le sac doit être remplacé ou si le filtre exige d'être nettoyé ou remplacé.
3. Si l'aspirateur ne redémarre pas en moins de 30 minutes, communiquez avec le service à la clientèle Uline : 1 800 295-5510

ENTRETIEN

REPLACEMENT DU SAC À POUSSIÈRE



MISE EN GARDE! Éteignez l'aspirateur et débranchez le cordon d'alimentation avant de remplacer le sac à poussière ou de nettoyer le filtre du moteur. N'utilisez jamais l'aspirateur sans sac à poussière ou filtre.

1. Ouvrez le couvercle de sac en appuyant sur le loquet. (Voir Figure 7)

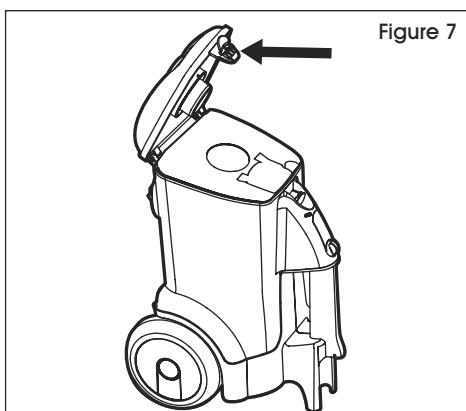

2. Repliez le rabat de fermeture de sac vers le bas et poussez-le derrière le joint d'étanchéité en caoutchouc. (Voir Figure 8)

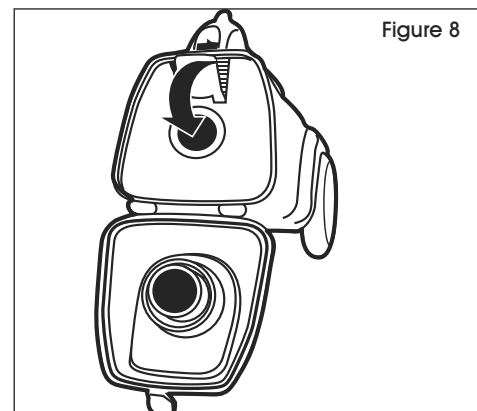

ENTRETIEN SUITE

3. Insérez un doigt dans la fente supérieure gauche et tirez pour retirer le sac. (Voir Figure 9)

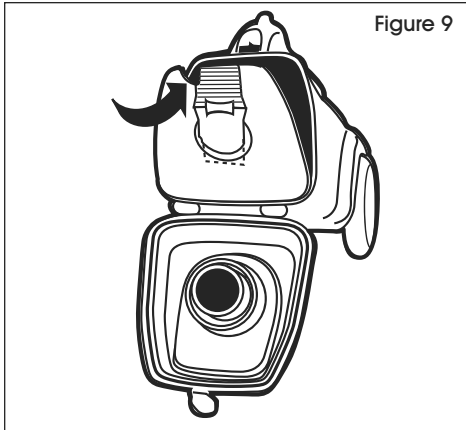

5. Ouvrez légèrement les plis du sac. Placez le sac dans l'aspirateur. Insérez les coins du sac sous le collet. Fermez le couvercle de sac en vous assurant qu'il est fermement enclenché. (Voir Figure 11)

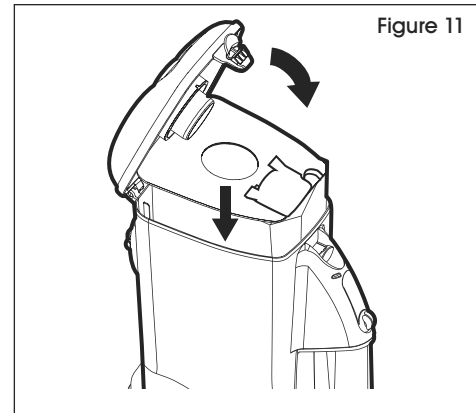

4. Vérifiez le filtre du moteur. Si nécessaire, remplacez-le ou nettoyez-le en le rinçant sous de l'eau tiède. Lorsqu'il est bien sec, réinstallez-le. (Voir Figure 10)

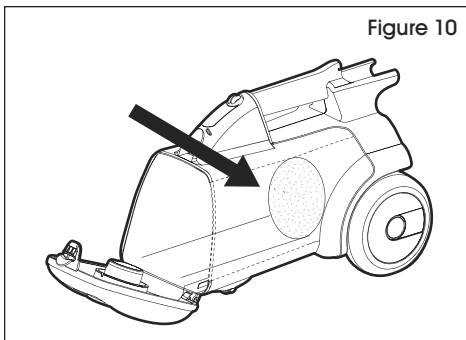

ENTRETIEN RÉGULIER

QUOTIDIEN

1. **Sac à poussière** – Avant chaque utilisation, vérifiez le sac à poussière jetable en papier et remplacez-le s'il est plein ou presque plein.
2. **Cordon d'alimentation et fiche** – Vérifiez le cordon d'alimentation et la fiche pour des coupures ou des dommages. Si endommagés, veillez à ce que l'ensemble du cordon d'alimentation et la fiche soit remplacé par un centre de service Sanitaire qualifié.
3. **Moteur** – S'il y a des bruits inhabituels ou en cas de mauvaise performance, le moteur doit être inspecté immédiatement par un centre de service Sanitaire qualifié.

MENSUEL

1. **Nettoyage** – Inspectez et nettoyez l'aspirateur.
2. **Électrique** – Inspectez l'ensemble de cordon pour toute usure.
3. **Moteur** - Un centre de service Sanitaire qualifié devrait effectuer un contrôle de routine du moteur tous les 6 mois. Inspectez immédiatement le moteur s'il y a des bruits inhabituels ou en cas de mauvaise performance.

DÉPANNAGE

PROBLÈME DE FONCTIONNEMENT	RECOMMANDATIONS
Il n'y a que peu ou pas de succion.	<ol style="list-style-type: none">1. Tournez la bague rotative pour régler la force d'aspiration. Recouvrez les trous dans le tube-rallonge pour augmenter la succion. (Voir Page 10)2. Le boyau est peut-être engorgé.3. Démontez le tuyau et le tube-rallonge et retirez l'obstruction.4. Ouvrez le couvercle. Assurez-vous que le sac à poussière n'est pas plein et qu'il est correctement installé. S'il est plein, remplacez-le.
L'aspirateur s'éteint en cours d'utilisation.	<ol style="list-style-type: none">1. L'aspirateur peut s'éteindre en raison d'une surchauffe. Mettez l'interrupteur sur arrêt et débranchez l'aspirateur.2. Assurez-vous que le boyau n'est pas engorgé, que le sac à poussière n'est pas plein et que vous n'avez pas besoin de remplacer le filtre. Remplacez ou nettoyez les pièces au besoin.3. Si l'aspirateur ne redémarre en moins de 30 minutes, communiquez avec le service à la clientèle Uline au 1-800-295-5510.
L'aspirateur dégage une odeur de brûlé.	<ol style="list-style-type: none">2. Vérifiez si le cordon d'alimentation est endommagé ou si le boyau est obstrué.
L'aspirateur ne nettoie pas les tapis.	Assurez-vous que le boyau est bien fixé à l'aspirateur. Vérifiez si le boyau est obstrué.

ULINE

1-800-295-5510
uline.ca